

SERIE LOFT DE JBL®

altavoces

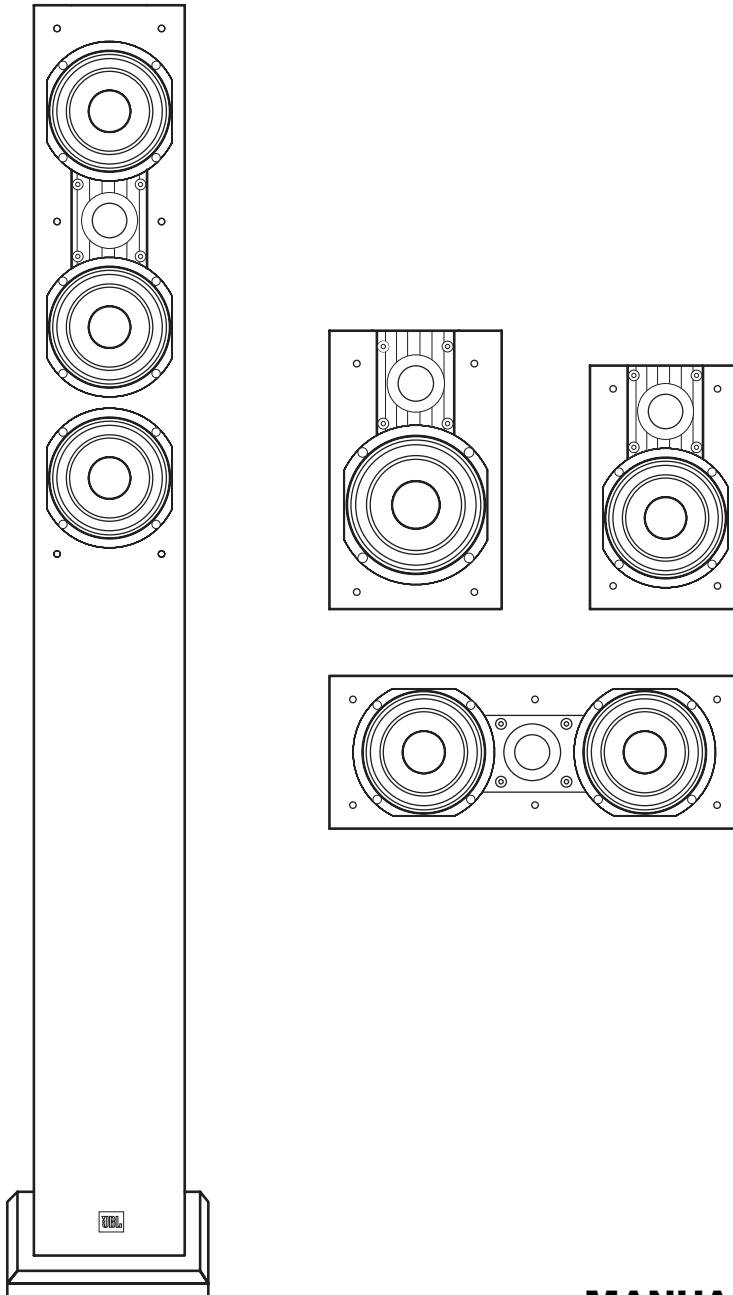

GRACIAS POR ELEGIR ESTE PRODUCTO JBL®

Durante más de 60 años, los ingenieros de JBL® han participado en cada aspecto de la grabación y reproducción de música y películas, desde actuaciones en directo hasta las grabaciones que uno reproduce cuando está en movimiento y en la casa, el coche o la oficina.

Estamos seguros de que el sistema JBL que ha elegido satisfará todas sus expectativas y que cuando piense en comprar equipo de audio adicional para su casa, coche u oficina, volverá a elegir los productos JBL.

Por favor, dedique unos minutos a registrar su nuevo producto en nuestra página web, www.jbl.com. Registrarlo nos permite mantenerle al tanto de nuestros últimos avances y nos ayuda a entender a nuestros clientes y a fabricar productos que satisfacen sus necesidades.

ARTÍCULOS INCLUIDOS

LOFT50

- Dos (2) altavoces LOFT50
- Dos (2) bases de altavoces
- Ocho (8) tornillos de fijación para las bases de los altavoces
- Dos (2) tarjetas con pies adhesivos

LOFT40

- Dos (2) altavoces LOFT40
- Dos (2) tarjetas con pies adhesivos

LOFT30

- Dos (2) altavoces LOFT30
- Dos (2) tarjetas con pies adhesivos

LOFT20

- Un (1) altavoz LOFT20
- Una (1) tarjeta con pies adhesivos

FIJACIÓN DE LAS BASES (LOFT50 ÚNICAMENTE)

1. Coloque los altavoces boca abajo con cuidado, sobre una superficie suave y no abrasiva.
2. Utilice los tornillos que se suministran para fijar las bases a las partes inferiores de los altavoces. Instalación de las bases con la flecha en la etiqueta mirando hacia adelante.

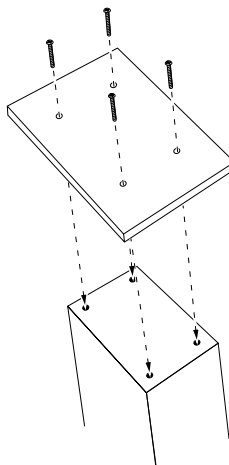

3. Despegue los pies adhesivos de las bases de las tarjetas que se suministran y péguelos en las bases de los altavoces.

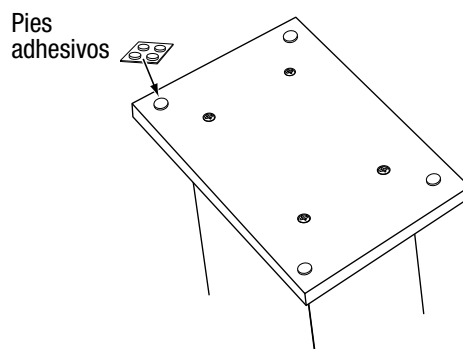

FIJACIÓN DE LOS PIES (LOFT 40/LOFT30/LOFT20)

Despegue los pies adhesivos de las tarjetas que se suministran y péguelos en las partes inferiores de los altavoces.

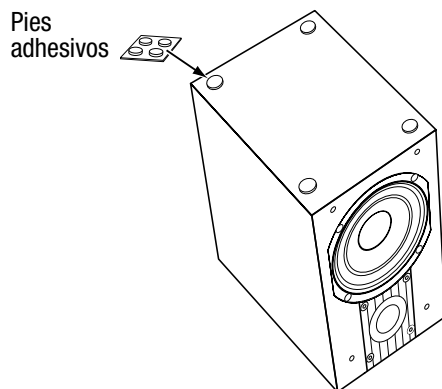

COLOCACIÓN

LOFT50/LOFT40/LOFT30 – CANALES IZQUIERDO Y DERECHO

Para obtener los mejores resultados, coloque los altavoces a una separación de 6 – 10 pies (1,8 m – 3 m). El colocar en ángulo los altavoces hacia la posición de escucha puede mejorar el campo acústico de estéreo. Los altavoces producirán el sonido estereofónico de estudio con mayor precisión cuando el ángulo entre el oyente y los altavoces sea de 40 a 60 grados.

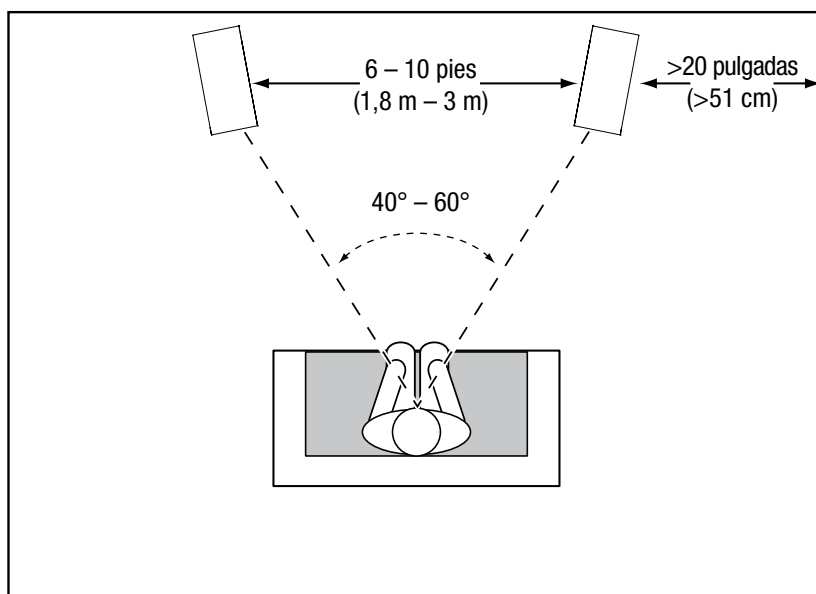

Normalmente la salida de graves aumentará al acercar más el altavoz a una pared o esquina.

Para obtener el mejor rendimiento, le recomendamos que coloque los altavoces al menos a 5" (130 mm) de la pared trasera para permitir el funcionamiento adecuado del puerto de reflejo de bajos montado en el panel trasero, y al menos a 20 pulgadas (51 cm) de las paredes laterales.

- Coloque los altavoces de estantería LOFT40 y LOFT30 para que los altavoces de agudos estén aproximadamente al nivel del oído.

NOTA: Los altavoces LOFT50, LOFT40 y LOFT30 no están apantallados magnéticamente y pueden provocar distorsión o decoloración de imagen si se colocan demasiado cerca de un TV de tubo de rayos catódicos. Si se produjera distorsión o decoloración de imagen, aleje los altavoces del TV hasta que la distorsión o decoloración haya desaparecido.

LOFT20

Debe colocar el altavoz central LOFT20 directamente por encima o por debajo del centro de la pantalla de TV. El altavoz de agudos del altavoz no debe estar a más de 61 cm (2 pies) por encima o por debajo de los altavoces de agudos de los altavoces delanteros izquierdo y derecho. Si su TV es lo suficientemente profundo, puede poner el altavoz central encima del TV, con el borde delantero del altavoz al ras del borde delantero del TV.

NOTA: El LOFT20 está apantallado magnéticamente, de modo que puede colocarlo cerca de un TV de tubo de rayos catódicos sin que provoque distorsión o decoloración de imagen.

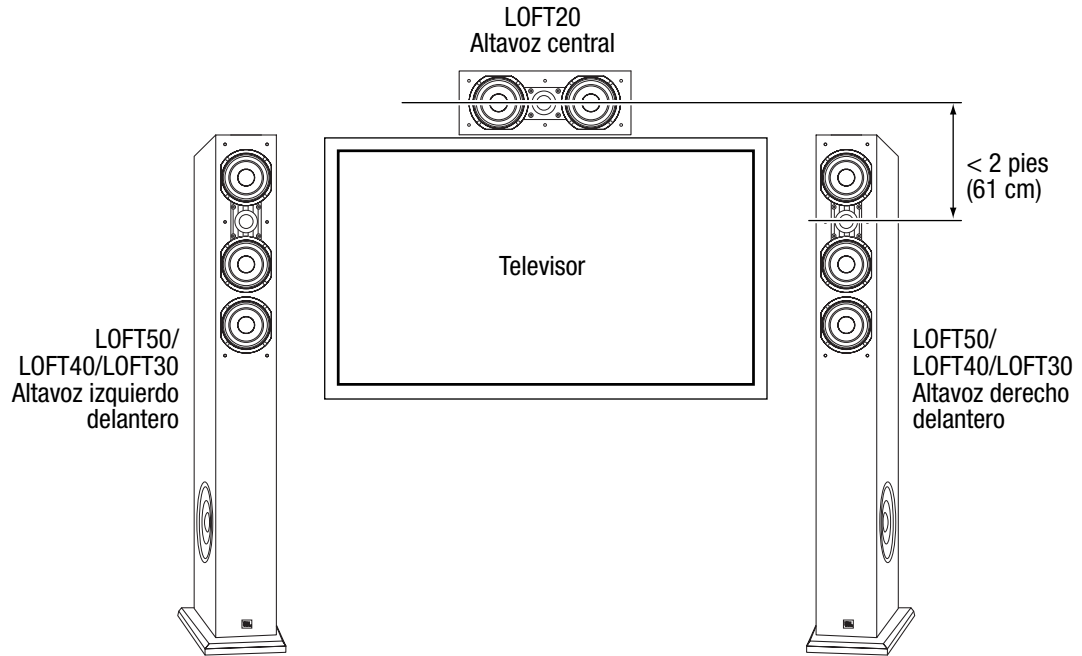

LOFT40/LOFT30 –CANALES DE SONIDO ENVOLVENTE (SISTEMA DE CANALES 5.1)

Cuando utiliza altavoces LOFT40 y LOFT30 como altavoces de canal de sonido envolvente en un sistema de canales 5.1, colóquelos ligeramente detrás de la posición de escucha, enfrentados entre sí. Idealmente, estarían a 3 – 4 pies (0,9 m – 1,2 m) por encima del suelo. Una ubicación alternativa sería en la pared detrás de la posición de escucha, mirando hacia adelante. Los altavoces de sonido envolvente no pueden llamar la atención sobre sí mismos mientras estén reproduciendo. Experimente con su colocación hasta que oiga un sonido ambiente difuso que acompaña a los sonidos que escucha de los altavoces delanteros derecho, izquierdo y central.

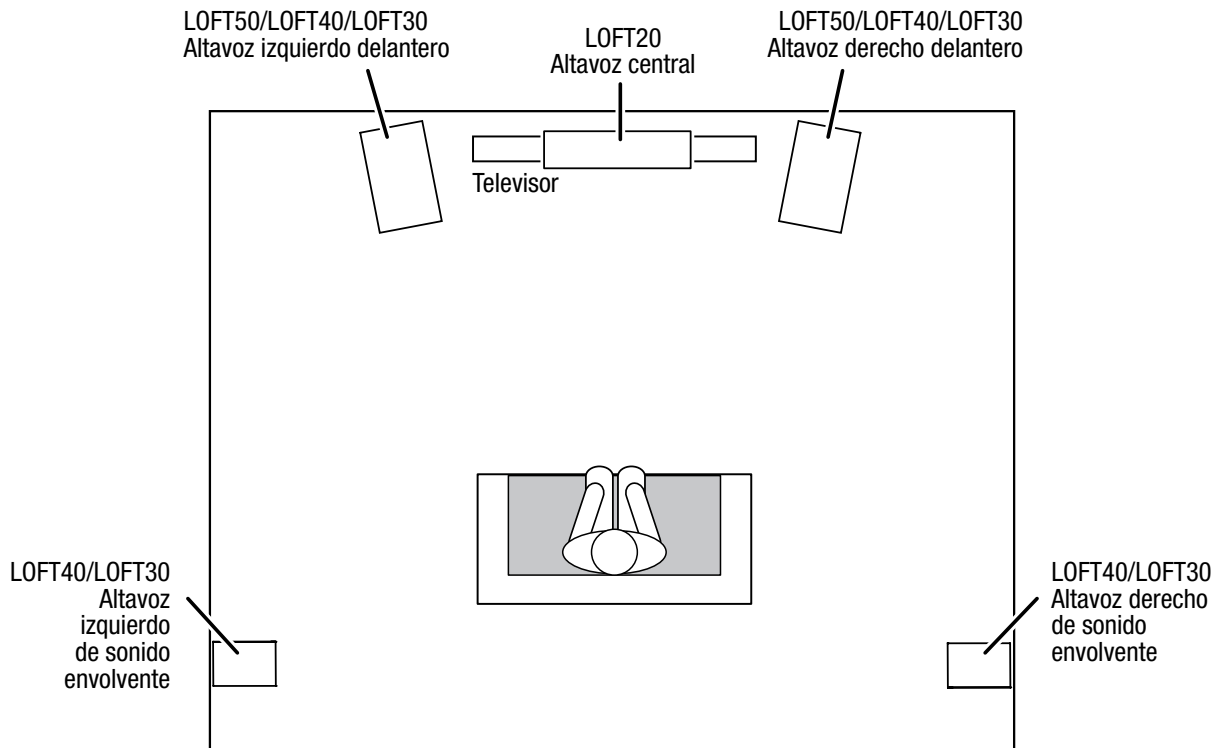

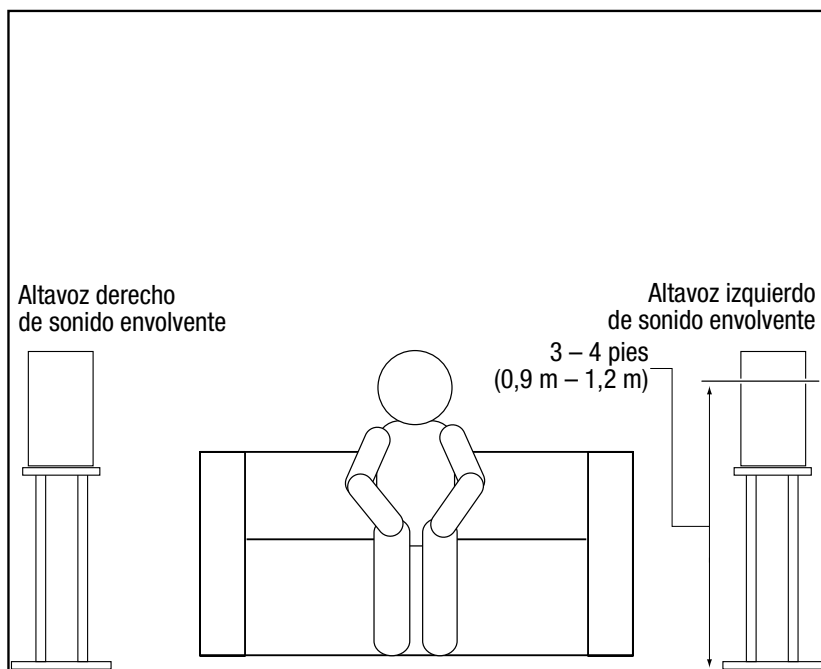

LOFT40/LOFT30 – CANALES DE SONIDO ENVOLVENTE (SISTEMA DE CANALES 7.1)

Cuando utiliza altavoces LOFT40 y LOFT30 como altavoces de canal de sonido envolvente en un sistema de canales 7.1, coloque los altavoces laterales de sonido envolvente directamente a los lados de la posición de escucha, al menos a 3 – 4 pies (0,9 m – 1,2 m) por encima del suelo. Coloque los altavoces traseros de sonido envolvente en la pared detrás de la posición de escucha, también como mínimo a 3 – 4 pies (0,9 m – 1,2 m) por encima del suelo y separados unos 3 – 6 pies (0,9 m – 1,8 m).

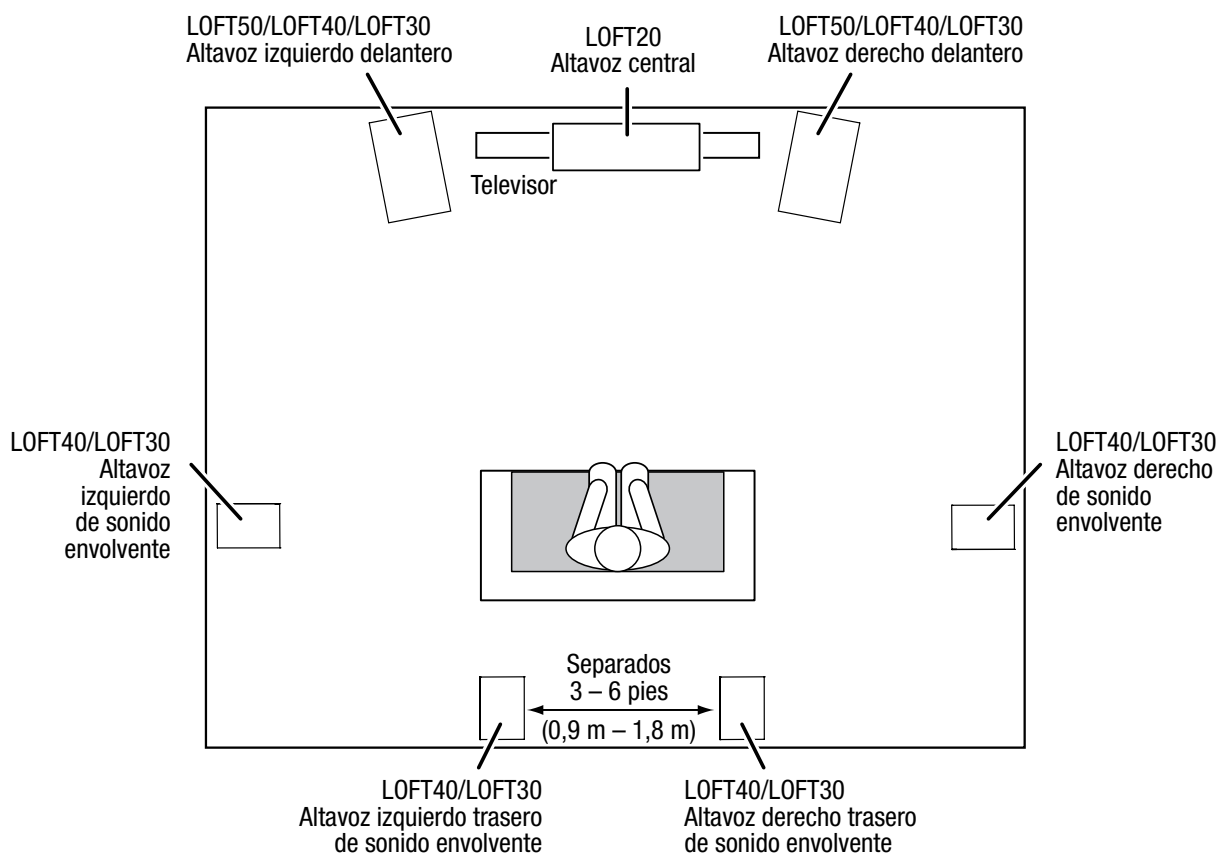

CONEXIONES

PRECAUCIÓN: Asegúrese de que todos los componentes eléctricos del sistema estén APAGADOS (y preferiblemente desenchufados de las tomas de CA) antes de realizar ninguna conexión.

Los altavoces y amplificadores tienen los conectores positivos y negativos (“+” y “-”) correspondientes. Todos los altavoces de la serie LOFT tienen conectores marcados con “+” y “-” en el conjunto de toma de entrada-terminal. Además, los conectores “+” tienen marcas rojas, mientras que los conectores “-” tienen marcas negras.

Para asegurar la polaridad correcta, conecte cada conector “+” de la parte posterior del amplificador o receptor al conector “+” (rojo) respectivo de cada altavoz. Conecte los conectores “-” de forma similar. No invierta las polaridades (es decir, “+” a “-” o “-” a “+”) cuando haga las conexiones. El hacerlo provocaría una mala reproducción acústica y disminuiría el rendimiento de graves.

IMPORTANTE: Asegúrese de que los cables o conectores “+” y “-” no se toquen entre ellos ni con otro terminal. Si los cables entran en contacto, puede producirse un cortocircuito que puede dañar el receptor o el amplificador.

Los conectores de los altavoces serie LOFT pueden aceptar una variedad de tipos de conectores de cables: cables desnudos, conectores de pala, conectores de clavija y conectores banana.

UTILIZACIÓN DE CABLES DESNUDOS O CONECTORES DE CLAVIJA:

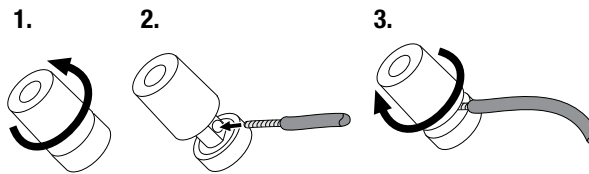

UTILIZACIÓN DE CONECTORES DE PALA:

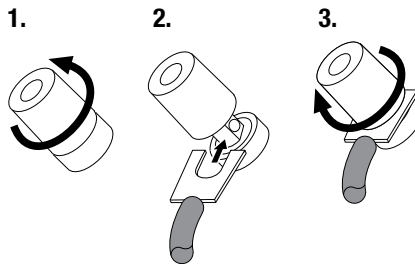

UTILIZACIÓN DE CONECTORES BANANA:

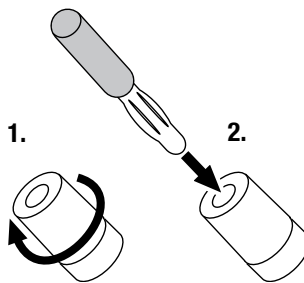

Conecte el amplificador a cada altavoz tal como se muestra en la siguiente ilustración.

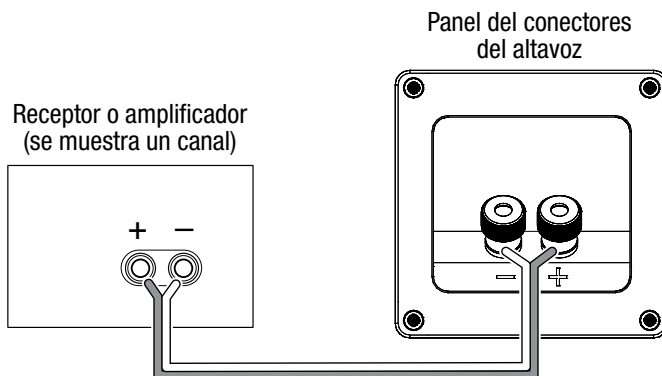

CÓMO CUIDAR LOS ALTAVOCES

- Limpie la caja con un paño seco y limpio para quitar el polvo. Los paños mojados pueden quitar brillo al acabado de la caja. No utilice líquidos volátiles como benceno, disolvente para pinturas o alcohol en la caja.
- No rocíe insecticida cerca de la caja.
- Para quitar el polvo del tejido de la rejilla utilice una aspiradora a potencia de succión baja.
- No lave las rejillas en agua, ya que podrían perder el color o desteñirlo.
- Si las superficies de los conos del altavoz de graves o de gama media se llenan de polvo, puede limpiarlas con cuidado con un pincel de caligrafía o un pincel de pintura suave y seco. No use un paño mojado.

ALTAVOZ DE SUELO LOFT50

Tipo de altavoz:	Altavoz de graves doble de 3 vías, de suelo
Transductor de baja frecuencia:	Dos conos PolyBass de 6-1/2" (165 mm)
Transductor de gama media:	Tres conos PolyBass de 4" (100 mm)
Transductor de alta frecuencia:	Cúpula suave de 1" (25 mm)
Capacidad de potencia:	10 – 250 vatios
Respuesta en frecuencia:	37 Hz – 20 kHz
Impedancia nominal:	8 ohmios
Sensibilidad (2,83 V/1 m):	91 dB
Tipo de caja:	Con orificios
Tipo de conector:	Soporte
Dimensiones (altura x anchura x profundidad):	42-1/2" x 7-1/8" x 11-7/8" (1078 mm x 180 mm x 300 mm)
Peso:	27,5 lb (12,5 kg) cada uno

ALTAVOZ DE ESTANTERÍA LOFT40

Tipo de altavoz:	Estante de 2 vías
Transductor de baja frecuencia:	5-1/4" (130 mm)
Transductor de alta frecuencia:	Cúpula suave de 1" (25 mm)
Capacidad de potencia:	10 – 125 vatios
Respuesta en frecuencia:	55 Hz – 20 kHz
Impedancia nominal:	8 ohmios
Sensibilidad (2,83V/1 m):	90 dB
Tipo de caja:	Con orificios
Tipo de conector:	Soporte
Dimensiones (altura x anchura x profundidad):	10" x 6-1/2" x 7-1/2" (252 mm x 156 mm x 191 mm)
Peso:	5,3 lb (2,4 kg) cada uno

ALTAVOZ DE ESTANTERÍA LOFT30

Tipo de altavoz:	Estante de 2 vías
Transductor de baja frecuencia:	Cono PolyBass de 4" (100 mm)
Transductor de alta frecuencia:	Cúpula suave de 1" (25 mm)
Capacidad de potencia:	10 – 100 vatios
Respuesta en frecuencia:	70 Hz – 20 kHz
Impedancia nominal:	8 ohmios
Sensibilidad (2,83V/1 m):	89 dB
Tipo de caja:	Con orificios
Tipo de conector:	Soporte
Dimensiones (altura x anchura x profundidad):	8-1/4" x 5-1/8" x 7" (210 mm x 130 mm x 175 mm)
Peso:	4,3 lb (1,9 kg) cada uno

ALTAVOZ DE CANAL CENTRAL LOFT20

Tipo de altavoz:	Altavoz de graves doble de 2 vías, canal central
Transductor de baja frecuencia:	Dos conos PolyBass de 4" (100 mm), apantallados magnéticamente
Transductor de alta frecuencia:	Cúpula suave de 1" (25 mm), apantallada magnéticamente
Capacidad de potencia:	10 – 150 vatios
Respuesta en frecuencia:	60 Hz – 20 kHz
Impedancia nominal:	8 ohmios
Sensibilidad (2,83V/1 m):	89 dB
Tipo de conector:	Soporte
Dimensiones (altura x anchura x profundidad):	5-1/8" x 15-3/4" x 7" (130 mm x 400 mm x 175 mm)
Peso:	8 lb (3,6 kg) cada uno



HARMAN HARMAN International Industries, Incorporated
8500 Balboa Boulevard, Northridge, CA 91329 EE. UU.

www.jbl.com

© 2012 HARMAN International Industries, Incorporated. Todos los derechos reservados.

JBL es una marca comercial de HARMAN International Industries, Incorporated,
registrada en los Estados Unidos y en otros países.

Las funciones, especificaciones y el aspecto están sujetos a cambio sin previo aviso.

Pieza n° 950-0456-001 Rev.: A